

**ВНОСИТЕЛ: “ЕРАТО ХОЛДИНГ” АД**  
6300 Хасково, бул. Съединение 67, тел.: 038/663000



# **ИНСТРУКЦИЯ**

**ЗА МОНТАЖ И ЕКСПЛОАТАЦИЯ**  
**НА КОТЛИ ЗА ЛОКАЛНО ОТОПЛЕНИЕ**

**БАЙМАК LINYITOMAT**  
**15, 25, 40, 60, 80, 100**  
**СЪС ЗАХРАНВАЩО УСТРОЙСТВО**

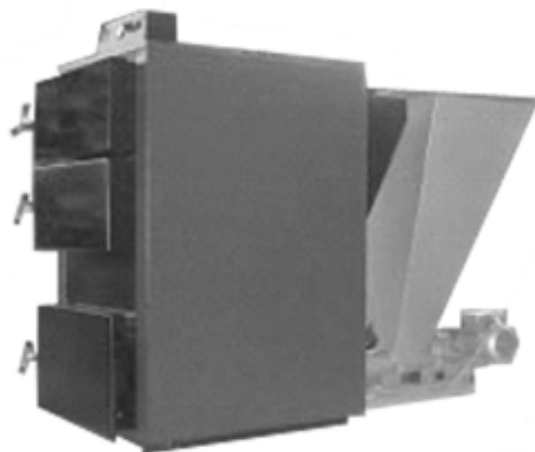

 **баймак** | BAXI GROUP

РЕДАКЦИЯ 2005





**ВНИМАНИЕ !**

**"ПРОЧЕТИ ИНСТРУКЦИЯТА ПРЕДИ МОНТАЖ, ЕКСПЛОАТАЦИЯ ИЛИ ОБСЛУЖВАНЕ**

**"КОТЕЛЪТ ДА СЕ МОНТИРА ВЪВ ВЕНТИЛИРАНИ ПОМЕЩЕНИЯ**

**"НЕСПАЗВАНЕТО НА ИНСТРУКЦИЯТА МОЖЕ ДА ДОВЕДЕ ДО ТЕЖКИ ЩЕТИ**

Внимание:

Моля прочетете настоящото упътване преди да почнете да ползвате този прибор. С настоящото упътване ви е даден и указател с данните за сервизните организации, от които ще получавате сервизни услуги.

**БАЙМАК**

**"МАКИНА САНАИ ВЕ ТИДЖАРЕТ" ООД**

Тепейорен Акдениз джаддеси

Орханлъ Тузла 34959 Истанбул

Тел: (0216) 304 2044 , 304 1088

Http // [www.baymak.com.tr](http://www.baymak.com.tr)

E-mail: [yonetim@baymak.com.tr](mailto:yonetim@baymak.com.tr)

## ЛИНИТОМАТ СЪС ШНЕК

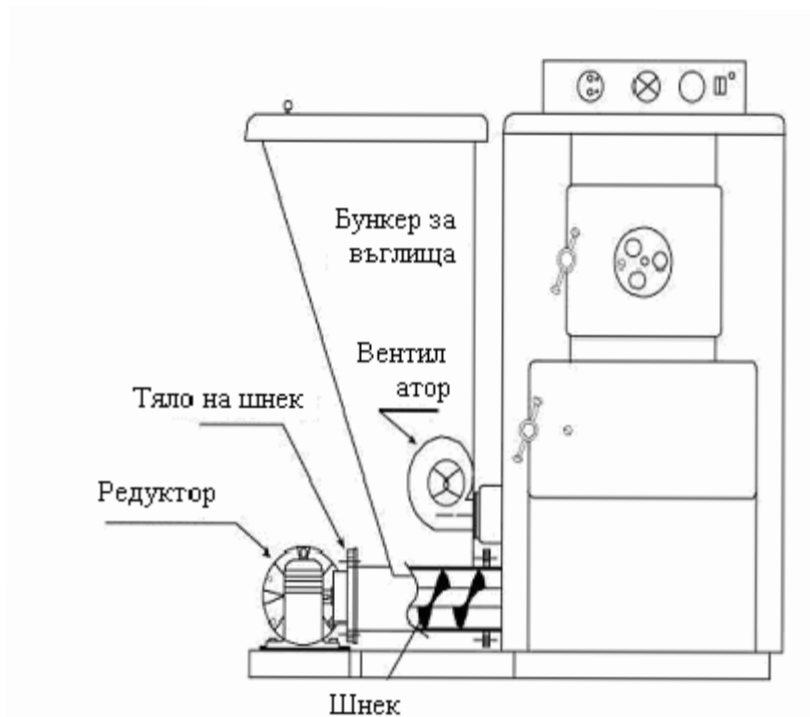

**КОТЛИ ЗА ЛОКАЛНО ОТОПЛЕНИЕ БАЙМАК  
С АВТОМАТИЧНО ЗАРЕЖДАНЕ С ТВЪРДО ГОРИВО**  
Системата за автоматично зареждане при котлите БАЙМАК за зареждане с твърдо гориво работи напълно автоматично. Тази система извършва напълно автоматично, необходимото всекидневно и периодично ръчно зареждане с въглища, от прилежащия на котела бункер за въглища.

Горивото в бункера е достатъчно за два три дни в зависимост от настройката за автоматично зареждане и от калоричността на горивото.

Необходимият въздух за осигуряване на идеалното горене, пълното изгаряне на горивото и получаване на висока производителност при котлите БАЙМАК с автоматично зареждане с твърдо гориво се извършва посредством вентилатор, който работи съвсем безшумно, и който се контролира от регулируем термостат.

Котелът се контролира чрез автоматично командно табло, което осигурява зареждане с гориво в необходимото време и в минимални количества. Има възможност температурата да се регулира според желанието на потребителя. (Чрез времето за зареждане и чрез регулиране на термостата.)

Шнекът, който зарежда котела с въглища е поставен на лагерни тела в двата си края, за да работи безшумно и извършва зареждането нормално. По този начин редукторът не се претоварва и животът му се удължава.

Връзката с редуктора е направен върху апарат, който осигурява движение в четирите посоки, поради това свързването се извършва много лесно. С помощта на този апарат се отстраняват някои възможни проблеми, породени от липсата на достатъчно и подходящо място.

Зареждането на котела се извършва отдолу посредством шнек, по този начин се избягва загасване на горивото, изгасване на пламъка и експлозии, причинени от съгъстяването на газовете в горивната камера. Времето за зареждане с гориво се променя много лесно от страна на потребителя в зависимост от калоричността и специфичното тегло на въглищата. Регулирането на желаната температура се извършва лесно от командното табло. По този начин се осигурява съвсем икономично използване на горивото.

Върху бункера за въглищата е монтирана решетка, за да не влизат нежеланите едри парчета въглища. По този начин едрите парчета не могат да причинят повреждане на автоматичното зареждане (шнека).

Горивната камера на котела е проектирана във формата на призма. Поради тази особеност на горивната камера, необходимият за горенето въздух се подава към горивото в хомогенно състояние. По този начин е осигурено равномерното горене на горивото във всичките части в горивната камера.

Тъй като izolацията на долния капак на котела е от бетон, загубите на топлина около капака са сведени до минимум и топлината е насочена към водата в котела. От външната страна котелът е облицован с стъклена вата и загубата на топлина е минимална.

Тъй като подаването на гориво се извършва отдолу, образуваната пепел при изгарянето на горивото в горивната камера на котела се насочва към краищата на горивната камера. Поради това почистването на пепелта се извършва доста лесно. Нормално е пепелта на котела да се почиства веднъж или два пъти на ден.

Външната облицовка на котела е трайна, поради това, че е боядисана с електростатична прахова боя. Осигурена е пълна изолация на капациите на котела и са боядисани с черна електростатична прахова боя. Отварянето и затварянето на капациите се извършва твърде лесно. Поради тези особености котелът има естетичен и изящен вид.

Тип на горивото, което ще се използва в котела: твърди въглища с

диаметър 10-18 мм или смес най-много 1/3 от въглища със същия диаметър и отпадъци (отпадъчен продукт при производството зехтин), черупки от лешници, костилки от кайсии и др. Фабричната регулировка на времето за подаване на гориво в котела е за въглища с калоричност 7000-7500 ккал/ч.

Съгласно съответния закон годността на котела за ползване е 15 години. Съгласно съответния закон този срок е за осигуряване на необходимите резервни части и сервизни услуги, за да може котелът да си изпълнява функциите.

Капацитет	Време за изчакване	Време за зареждане
20.000	15	8
40.000	15	15
60.000	15	23
80.000	10	20
100.000	10	26

### **Инструкция за запалване на линотомат с шнек**

- Когато използвате отпадъци, напълнете горивната камера до отворите с тях и върху им сложете няколко лопати въглища през долния капак. Въглищата ще помогнат при първоначалното им запалване .
- Напълнете бункера за въглища на котела с въглища с диаметър 10-18 мм. Използвайте ситото, за да напълните бункера.  
**В никакъв случай не използвайте прах и по-едри парчета.**
- Превключете ключа ON-OFF, който се намира на командното табло от положение "O" на положение "I". Този ключ включва всички системи, които работят с електрическа енергия. Помпата за циркулация ще започне да работи.
- Преди да запалите котела, превключете термостата за регулиране на температурата в положение "O", за да се изключи вентилатора.
- Чрез бутона, който се намира на командното табло, и който ръчно управлява шнека за зареждане с въглища, напълнете горивната камера до нивото на горните отвори и върнете бутона за ръчно управление на шнека на старото положение. Въглищата трябва да бъдат до горните отвори на горивната камера. Не допускате препълване на горивната камера, извън горивната камера не трябва да има въглища.
- Върху въглищата в горивната камера поставете възможно по-голямо количество дърва и запалете котела. Регулирайте термостата, който преди това поставихте в положение "O", на желаната от вас температура. При това положение ще се включи вентилаторът, който ще подава въздух към горивната камера, за да може котелът ви да работи ползотворно.

- Ако топлинната стойност на въглищата, които използвате са под 7000-7500 ккал/ч, от командното табло лесно може да регулирате времето за подаване на въглища.
- Когато искате да включите котела нощно време в режим “заспиване” регулирайте термостата на 30-40°C и температурата на водата в котела ще се установи на тази температура. И тъй като помпата за циркулация ще бъде включена, водата в радиаторите никога няма да изстива.
- Когато искате да превключите котела от режим заспиване в нормален режим регулирайте термостата на желаната от вас температура и котелът отново ще заработи нормално.
- Почиствайте събралата се в котела пепел веднъж или два пъти на ден, преди да включите котела в нормален режим.
- Намалявайки времето за изчакване (минути) и увеличавайки времето за зареждане (секунди) в зависимост от качеството и топлинната стойност на въглищата, топлината в котела може да се регулира на желаната температура, но тези регулировки трябва да се контролират. След като направите регулировките наблюдавайте най-малко 2-3 подавания на въглища. Ако в котела се подават повече въглища, намалете времето за зареждане (секунди). (Ако калоричността на въглищата ви са под 7000-7500 ккал/ч. или сместа, която използвате е различна в процентно отношение от 1/3, може да промените тези регулировки.)
- Сгъстете периодите за почистване на пепелта в зависимост от количеството на пепелта, които вашите въглища образуват при горенето. Ако въглищата ви образуват повече пепел, почиствайте пепелта най-малко два пъти на ден, ако се образува по-малко пепел, почиствайте веднъж на ден. Препоръчва се почистването на пепелта да става вечерно време преди котелът да се включи в режим заспиване и сутрин преди да се превключи на нормален режим.
- Когато системата работи пепелта се събира между огнището и вътрешната ламарина на котела. Това пространство ще се напълни до нивото на огнището. Почистването на пепелта до това ниво не е необходимо. Пепелта, която е над нивото на огнището може да се почиства с ръжен като се отвори долния капак.

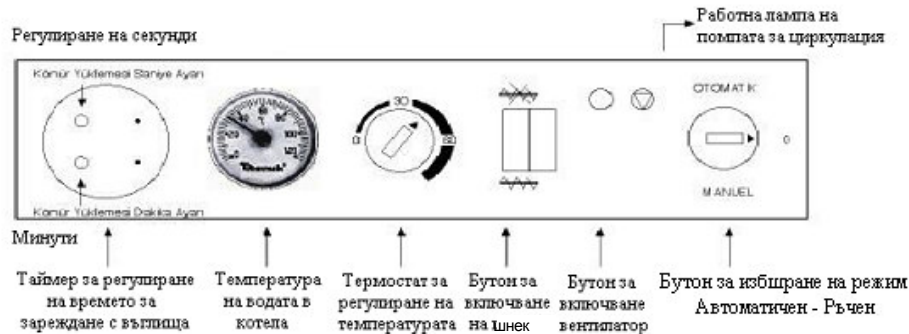

- Когато системата работи нивото на горивото в бункера не трябва да пада под нивото на капака.
  - Дръжте винаги затворен горния капак на бункера.
- Котелът работи на два различни режима: автоматичен – под контрола на електронен термостат и ръчен – според желанието на потребителя.

1. Включете бутона на положение OTOMATİK, за да работи котелът на автоматичен режим.

При това положение се включва електронният термостат. Термостатът контролира вентилатора и помпата според температурата. При първоначалното запалване вентилаторът се включва автоматично. Когато температурата достигне 40°C се включва и помпата. Когато температурата се понижи на 40°C помпата се изключва, а при 30°C се изключва вентилаторът.

**Важно: За да работи котелът нормално на автоматичен режим, работният бутони на вентилатора непременно трябва да бъде в положение затворено (0).**

2. Включете бутона на положение MANUEL, за да работи котелът на ръчен режим.

С превключването на бутона на положение MANUEL помпата започва да работи. Вентилаторът се включва чрез поставяне в положение (S2) на работния бутон на вентилатора.

И при двата режима температурата се регулира с термостата. Когато температурата надвиши избраната температура, термостатът изключва вентилатора.



### **Контрол на шнека :**

Когато системата е включена на автоматичен или ръчен режим шнекът се включва и изключва в зависимост от времето, на който е регулиран на таймерът. Когато системата е на ръчен режим шнекът може да се държи постоянно включен, ако работният ключ на шнека е поставен на положение (S3).

## **МОНТАЖ НА КОТЕЛ “ЛИНОТОМАТ”И ОБСТОЯТЕЛСТВА, ЗА КОИТО ТРЯБВА ДА СЕ ВНИМАВА**

Котелът ведно с помпата за циркулация, командното табло, ръжена и кофата за пепел е една самостоятелна единица, която е готова за монтаж.

1. Внимавайте, котелът да бъде поставен на равна каменна основа, пространството около котела да е свободно, така, че да бъде осигурен достъпът на въздух за котела.
2. Там, където се извършва монтажът на котела, между стената и редуктора трябва да има минимум 1 м разстояние.
3. В никакъв случай не монтирайте котела вътре в жилището. Когато монтажът се извършва на балкона (на открито), пространството около котела трябва да се затвори, за да се предпази от неблагоприятните атмосферни условия. (Но свободният достъп на въздух за котела не трябва да се ограничава.) По този начин котелът гори рентабилно и топлинните загуби се свеждат до минимум.
4. Монтирайте котела възможно най-близо до комина.
5. Съединете котела за етажно отопление към комина с 18 сантиметрови коминни тръби.
6. Вътрешните размери на комина на жилището ви трябва да е 30x30, да е изграден от тухли и измазан от външната страна, за да тегли коминът добре и изгарянето на въглищата да е качествено и рентабилно. Възможно е коминът да бъде от стоманена конструкция, но с външна изолация.
7. За връзка между котела и комина използвайте най-много две колена.
8. Височината на изходящата от котела коминна тръба трябва да бъде минимум 1 м, ако е необходимо ползвайте колена след тази височина. Връзката от коляното до комина трябва да е с наклон минимум 10° (фиг. 1).
9. Котелът непременно трябва да се свърже с открит разширителен съд. Инсталациите със затворен разширителен съд са опасни за котлите с въглища. Ако се използва затворен разширителен съд гаранцията не е валидна. Диаметрите на тръбите свързващи разширителния съд трябва да бъдат сходни с диаметрите на тръбите от задната страна на котела.

Задължително е тези тръби да бъдат стоманени. Използването на пластмасови тръби е крайно опасно. Ако се използват пластмасови тръби гаранцията не е валидна.

10. Непременно монтирайте кран пълнене с вода и източване на котела.
11. Непременно изолирайте инсталацията от тръби след котела, за да се избегнат загубите на топлина.
12. Монтирайте помпата за циркулация зад котела за тръбата за обратната вода и свържете електрическия кабел към клемата на помпата.
13. Монтирайте помпата за циркулация както е посочено на фиг. 2.
14. Монтирайте един хидрометър към тръбата за хидрометър. Този хидрометър ще показва нивото на водата в инсталацията.
14. Когато тествате налягането на инсталацията не подавайте по-високо налягане от 1 атм. Работното налягане на котела е 1 атм. По-високото налягане може да повреди котела.
15. Непременно направете байпас линия на инсталацията. При прекъсване на електрическата енергия, отваряйки байпас крана, ще гарантирате сигурността на котела и инсталацията.
16. Електрическата връзка на котела непременно да се направи чрез заземен контакт.

### **ТЕХНИЧЕСКИ ДАННИ И УКАЗАНИЯ ЗА МОНТАЖ**

- За да работи котелът безпроблемно е необходимо тягата на комина да има следните стойности:

20.000 ккал.	0,3 mbar
40.000 ккал.	0,35 mbar
60.000 ккал.	0,38 mbar
80.000 ккал.	0,4 mbar
100.000 ккал.	0,42 mbar
- Водата, с която ще напълни котелът и инсталацията не трябва да съдържа утайки, нечистотии и нежелани твърди частици. Тези утайки и нечистотии са крайно вредни за помпата за циркулация. Ако се съмнявате, че водата не е чиста, непременно поставете филтър. Освен това, ако варовитостта на водата е висока, поставете на входа за пълнене устройство за задържане на варовика.
- По време на нормалното горене на котела температурата на отпадъчните (отработените) газове е между 200-350° С. При първоначалното запалване тази стойност е малко по-ниска. Когато котелът работи на минимална мощност в съответствие с температурата на средата температурата в комина е около 130-200° С.
- Когато котелът работи на максимална мощност количеството на дима (отпадъчните газове) е както следва:

Линитомат 20	= 0,0284 кг/с
Линитомат 40	= 0,0456 кг/с
Линитомат 60	= 0,0683 кг/с
Линитомат 80	= 0,0911 кг/с
Линитомат 100	= 0,0114

- Диаметърът на тръбата за отпадъчните газове е както следва:

Линитомат 20, 40 и 60	е 180 мм
Линитомат 80 и 100	е 220 мм

Не свързвайте котела към комин с други размери

- Водното съпротивление на котела е 0,1 mbar
- Котлите “Баймак Линотомат” са 1ви клас котли с много висока производителност.
- Тъй като въглищата имат различна калорична стойност, зареждането и времето за зареждане е различно. Едрината на въглищата и начина на запалване са обяснени в предните страници. Влагата на горивото, което ще гори в котела трябва да бъде много ниска. В противен случай първоначалното запалване може да бъде затруднено.
- Котлите линотомат със шнек са оборудвани с термостат за регулиране на вентилатора. Термостатът на вентилатора се регулира около 30-85°C. Когато температурата на водата в котела достигне определената, вентилаторът се изключва, а когато падне с 5°C под определената вентилаторът се включва отново.
- Когато температурата на водата в котела падне на 40°C термостатът изключва помпата за циркулация, а когато надвиши 40°C помпата за циркулация се включва отново.
- Температурата на водата, която се връща обратно в котела не трябва да пада под 15°C. Ако е по-ниска, непременно изключете помпата за циркулация. В противен случай температурата в помещенията ще спадне, защото към радиаторите ще тече студена вода. Освен това трябва да се има в предвид състоянието на огъня в котела, преди да се спре циркулацията. Проверете, дали има достатъчно въглища за повишаването на температурата.

Обемите на горивните камери са както следва:

Линитомат 20	= 32,61 дм <sup>3</sup>
Линитомат 40	= 32,61 дм <sup>3</sup>
Линитомат 60	= 34,5 дм <sup>3</sup>
Линитомат 80	= 41,2 дм <sup>3</sup>
Линитомат 100	= 54,47 дм <sup>3</sup>

- Откритият разширителен съд трябва да се намира най-малко на 2.8 м над мястото, където е свързан котела. Обемът на откритият разширителен съд не трябва по-малък от определения. Задължително е да свържете открития разширителния съд към входа и изхода за разширителния съд на котела. Освен това, за да не се образува въздушна възглавница и за да изпълнява точно предназначението си, задължително трябва да е на по-високо от най-горно монтирания радиатор и трябва да е подходящ за естествена циркулация.

За да не замръзва водата в откритият разширителен съд е необходимо да се вземат съответните мерки. Възможно е най-ниската температура на водата да бъде около 3-5°C.

- Коминът на котела трябва да бъде изпълнен по определените форми и трябва да е по-висок с 1 м от най-високата точка на покрива. Отворът на комина трябва да е защитен, така че нищо да не може да влезе вътре.

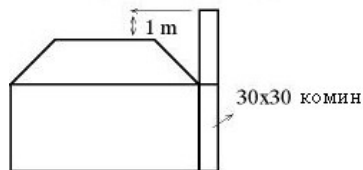

- Транспортирането трябва да се извърши с оригиналния амбалаж. Защитете амбалажа и прибора от влага, вода, удар и др. фактори, които могат да причинят повреди.
- След като бъде свален, дръжте амбалажа в недостъпно място за деца и изхвърлете отпадъците в подходящи за това места.
- Почиствайте горивната камера на котела и между преградките през 7 дни.
- Монтажът на прибора да бъде извършен по предвидените от съответните норми начин, в среда, където има постоянна циркулация на въздуха. Приборът трябва да бъде свързан към подходящ комин.

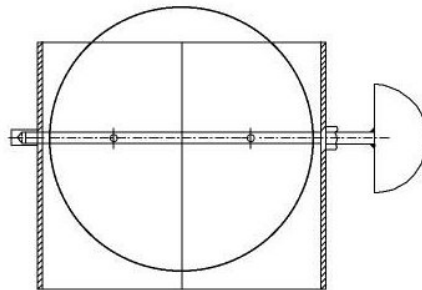

- С монтираната в котела коминна клапа на изхода за комина се осигурява преминаването на котела в режим заспиване, в този режим горенето ще става по-бавно. В случаите, когато коминът тегли по-силно, с клапата намалете тягата, за да бъде горенето нормално. Дръжката на клапата и самата клапа са на едно равнище. Когато дръжката на клапата е в хоризонтално положение, клапата е напълно затворена, а когато е във вертикално положение е напълно отворена. Тъй като системата е със зъбно предаване, междинните разстояния се избират много точно.
- Дръжките на вратите на котела работят с ексцентрична шайба. След определен брой отваряния и затваряния може да се получи износване, което може да се регулира чрез контрагайката на оста, като се освободи и изтегли назад може да се използва отново.

<b>Повреда</b>	<b>Необходими действия</b>
<b>Котелът изпуска вода</b>	Обърнете се към оторизиран сервиз на Баймак
<b>Помпата за циркулация не работи</b>	Проверете електрическите връзки. Проверете бутона on-off на помпата за циркулация. Ако не работи, извикайте оторизиран сервиз на Баймак
<b>Вентилаторът не работи</b>	Проверете за наличие на електрическа енергия. Ако по кабелите има прекъсване или някаква деформация незабавно прекъснете електричеството. Изпразнете котела. Възложете на оторизирания сервиз на Баймак да поправи електрическата връзка.
<b>Когато електрическият ток спре</b>	Незабавно отворете крана за байпас. Затворете долния и горния капак на котела.

Техническа характеристика		Линотомат 20	Линотомат 40	Линотомат 60	Линотомат 80	Линотомат 100
Капацитет	Ккал/ч	20.000	40.000	60.000	80.000	100.000
Воден обем на котела	Литра	75	95	120	170	185
Връзка на комина	Диаметър	180			220	
Инсталация	Цол	1'			2'	
Ел. връзка	V,Hz	220 – 50				
Помпа за циркулация	Дебит	VA 35'130	VA 65'130	B 50'180XM	B 50/250 40M	B 56/250 40M
Разширителен съд	Литра		50	100	125	

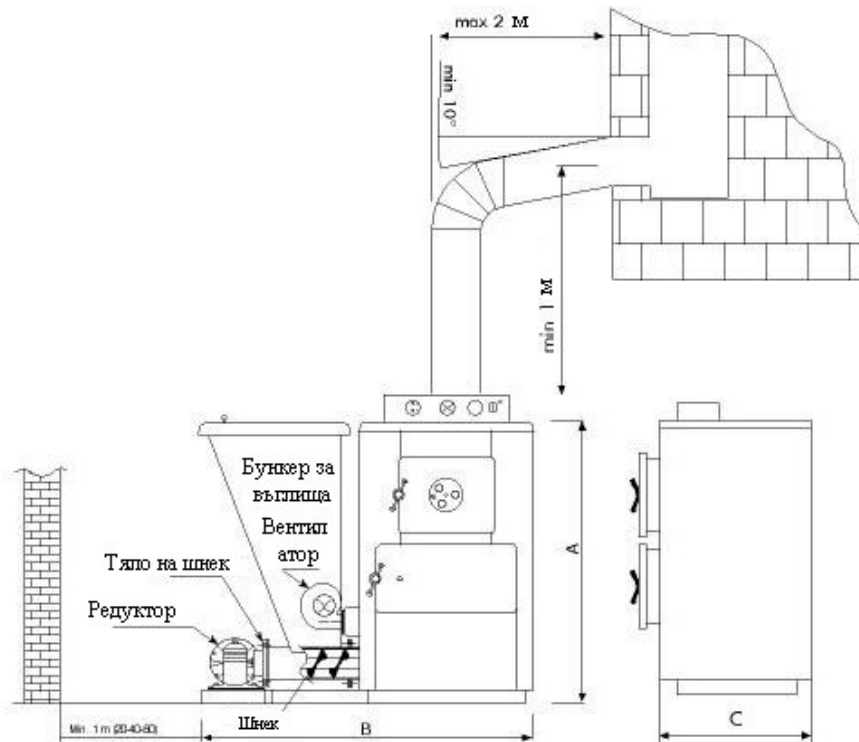

ЛИНИТОМАТ СЪС ШНЕК 20.000 – 40.000 – 60.000 ккал/ч

#### РАЗМЕРИ НА КОТЛИ “ЛИНИТОМАТ” СЪС ШНЕК

	A(mm)	B(mm)	C(mm)	Тегло(кг)
Лититомат 20	1012	1220	536	320
Лититомат 40	1090	1220	636	420
Лититомат 60	1140	1270	746	500
Лититомат 80	1328	732	1900	600
Лититомат 100	1510	870	2050	700

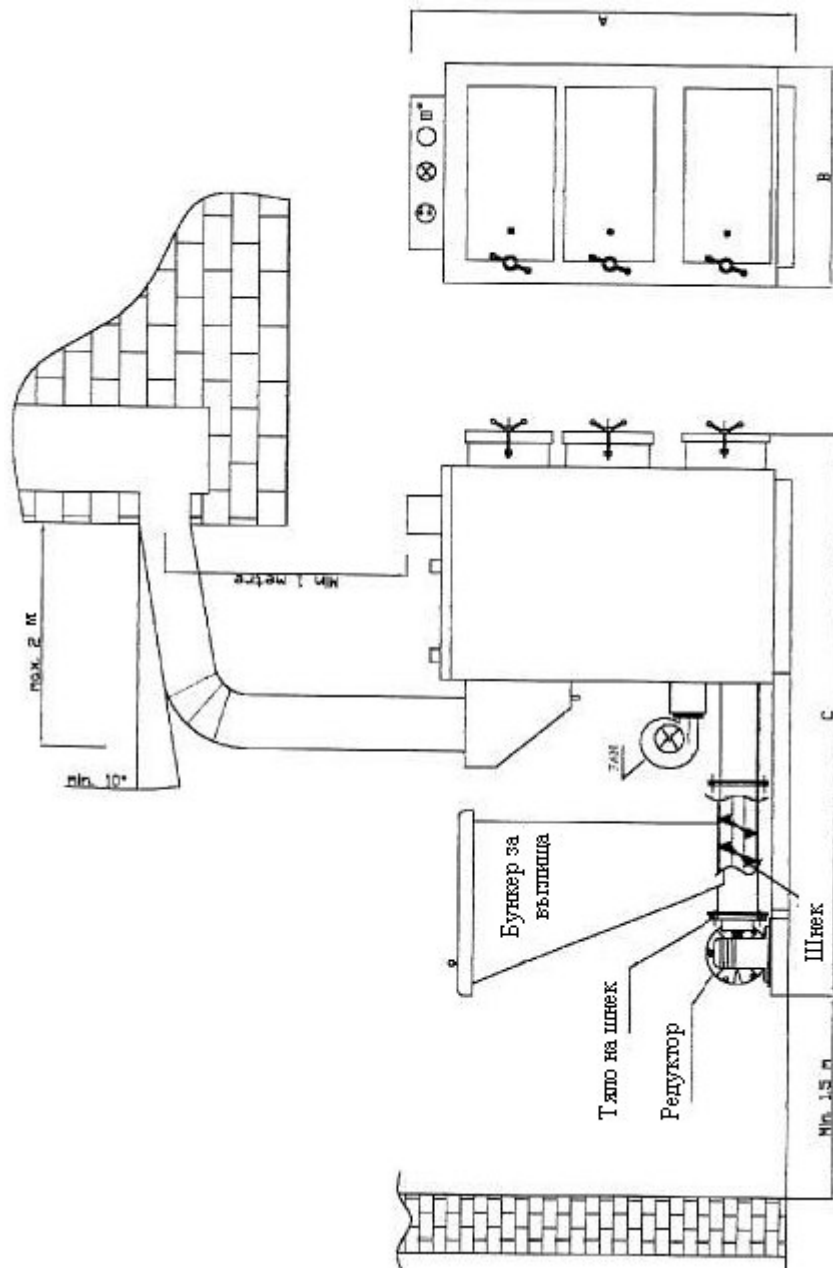

ЛИНИТОМАТ СЪС ШНЕК 80.000 – 100.000 ккал/ч



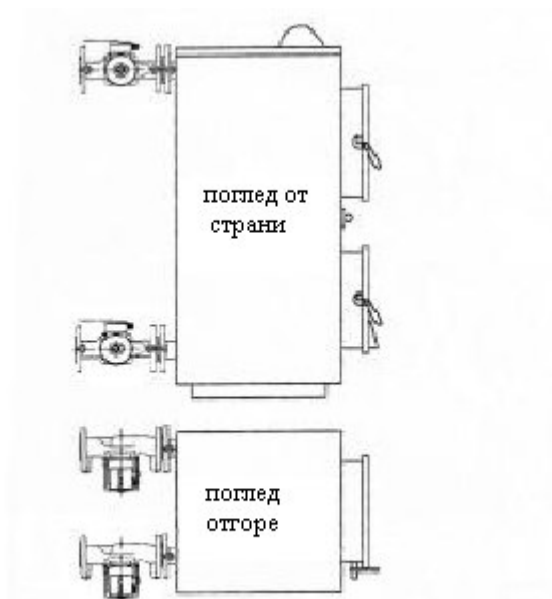

Фигура 2 : Свързване на помпата за циркулация

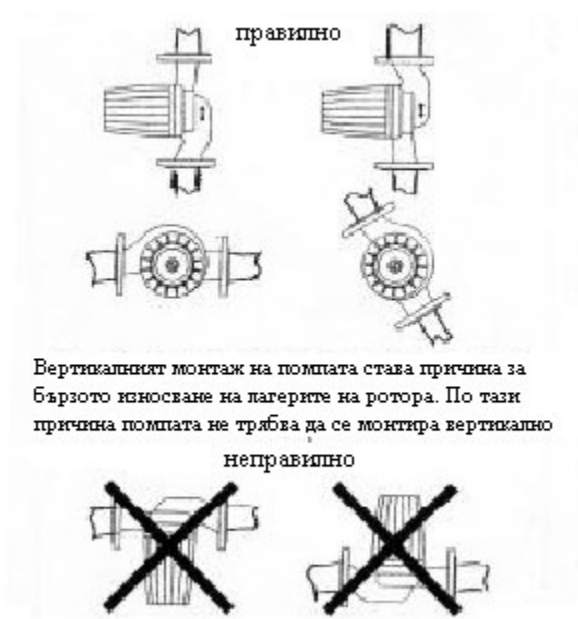



Фигура 3 : Направа на БАЙПАС линия

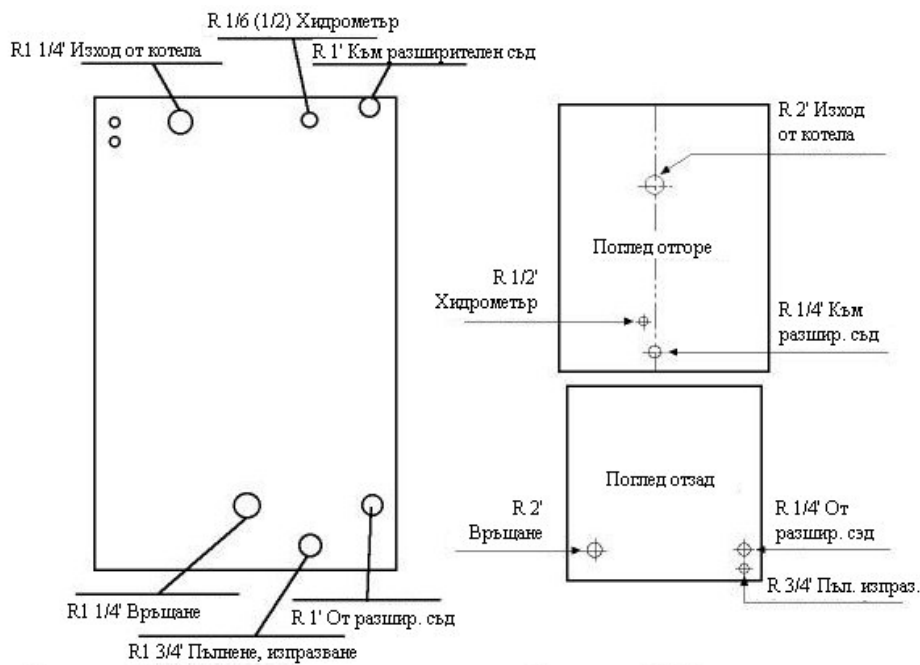

Лънотомат 15-25-40-60 свързване на инсталация

Лънотомат 80-100 свързване на инсталация

**VA35**

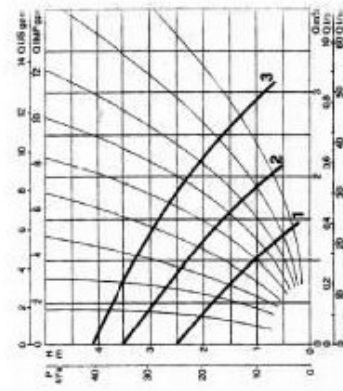

**VA65**

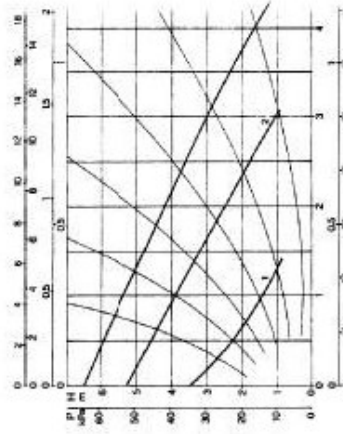

**VA**

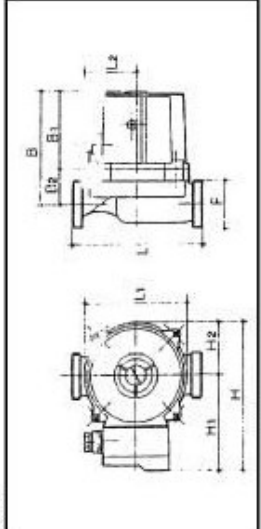
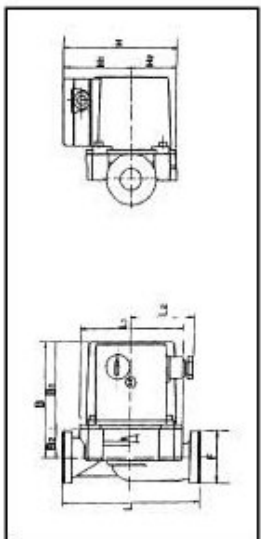

МОДЕЛ	L	L1	L2	B	B1	B2	H	H1	H2	D	D1	D2	D4	D5	F	Термо кг
VA 35/130	130	98	60	104	78	26	130	81	49	-	-	-	-	-	1 1/2" G	2,65
VA 65/130	130	103	56	111	77	33,5	144,5	93	51,5	-	-	-	-	-	1 1/2" G	3,35

**B 50/250.40 M**

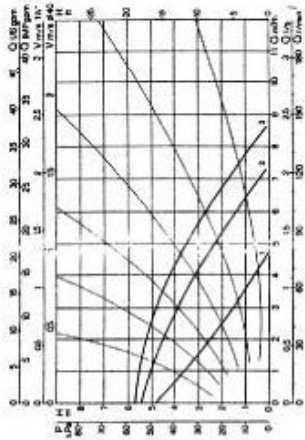

**B 56/250.40 M**

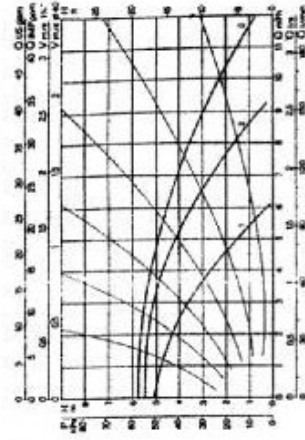

**B 50-56-80/...M**

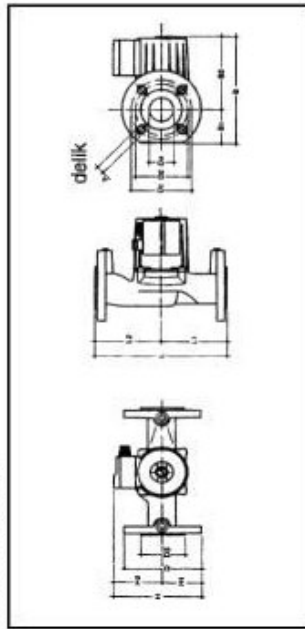

МОДЕЛ	L	L1	L2	A	B	B1	B2	D	D1	D2	D3	D4	H	H1	H2	F	Темп кг
<b>B 50/250.40 M</b>	250	125	125	17	205	65	140	150	110	100	80	40	167	75	92	-	8,6
<b>B 56/250.40 M</b>	250	125	125	17	205	65	140	150	110	100	80	40	188	75	113	-	8,6

Модел	Степен	Оборот	Мощност на двигателя	Сила	Кондензатор	Свързване на водна инсталация	Свързване на ел. инстал.
		О/мин					
VA 35/130	1	2456	78	0.33	2	R 3/4' R 1 1/4'	1x230 V 50 Hz
	2	1723	58	0.37			
	3	1315	39	0.18			
VA 65/130	1	2810	95	0.47	3	DN 40 с фланец	1x220 V 50 Hz
	2	2630	85	0.44			
	3	2200	75	0.37			
VA 65/130	1	1650	130	0.65	4	DN 40 с фланец	1x220 V 50 Hz
	2	2340	141	0.69			
	3	2700	156	0,72			

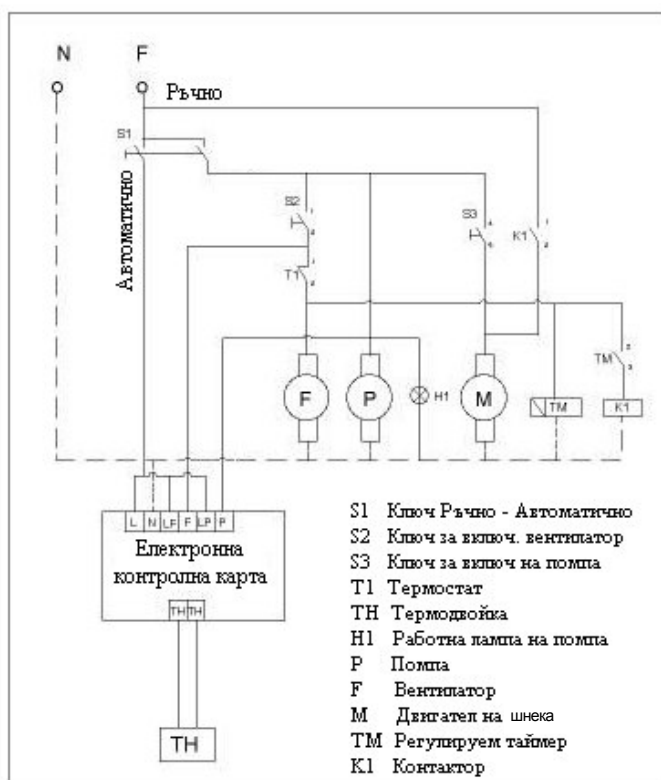



## ВАЖНИ ЗАБЕЛЕЖКИ:

Обстоятелства, за които потребителят трябва да внимава във връзка с гаранционните условия на продукта:

Гаранцията на продукта, давана от “Баймак” АД, не включва повредите и дефектите причинени от неправилното му ползване.

Във връзка с това предлагаме на вашето внимание следните обстоятелства:

1. След като закупите продукта заверете гаранционната карта при упълномощения продавач.
2. При положение, че гаранционната карта не е заверена от продавача и оторизирания сервиз, върху гаранционната карта има задрасквания и изтриване, изтриване или унищожаване на оригиналния сериен номер на продукта гаранцията не се зачита.
3. Ползвайте уреда съгласно инструкцията за монтаж и ползване. Гаранцията не включва повреди и дефекти причинени от неправилно ползване.
4. Повреди, получени по време на транспонирането, след като продуктът е бил предаден купувача.
5. По продукта не трябва да има чужда намеса като ремонти, поддръжка и др.
6. Повреди, които се дължат на това, че потребителят не е извършвал необходимата периодична поддръжка и контролни прегледи.
7. За предаването на гаранционната карта на потребителя са отговорни продавачът, дистрибуторът, агенцията или представителството, от когото потребителят купува стоката.
8. Гаранцията не се зачита когато: котелът е неправилно поставен, неправилно направени тръбни връзки, неправилен избор на капацитет, недостатъчна коминна система, непостоянен волтаж, неправилен монтаж на радиаторите и инсталацията, външни физически и химически фактори, повреди причинени при транспортиране и неправилно съхранение, използване на неподходящо гориво.
9. Повреди вследствие на ремонт и промени, които не са извършени от оторизирания сервиз.
10. Когато налягането в инсталацията е по-висока от определеното експлоатационно налягане и вследствие на това има течове, отговорността в този случай е на потребителя.

## ГАРАНЦИОННИ УСЛОВИЯ

Производителят гарантира за правилната и безотказна работа на изделието само при спазени изисквания за монтаж и експлоатация, при въвеждането в действие и при обслужването.

ГАРАНЦИЯТА НЕ ВАЖИ при:

- неспазени условия за монтаж и експлоатация
- правен опит за отстраняване на дефекта от купувача или от други неупълномощени лица

- неправилно съхранение и транспортиране

Всеки гаранционен ремонт трябва да бъде записан в гаранционната карта.

Гаранционният срок се прекъсва за времето от рекламацията до отстраняване на повредата.

Гаранционният срок е 12 месеца.

За всички видове котли: само за котелното им тяло този срок е 12 месеца, при условие, че са спазени препоръките във всички раздели на инструкцията. Към гаранционната карта е приложен талон за пуск и настройка на котела. След пускането на котела, талонът, попълнен и подписан, се представя от сервизния техник във фирмата - продавач.

Гаранцията на изделието започва да тече от деня на въвеждането му в експлоатация, но не повече от 18 месеца от датата на продажба.

Гаранцията важи само при представена фактура и оригинална гаранционна карта.



### СПИСЪК НА ПРОВЕДЕНИТЕ ГАРАНЦИОННИ РЕМОНТИ

Дата на постъпване в сервиза	Описание на дефекта	Дата на предаване на клиента	Подпис на лицето, извършило ремонта

## “ЕРАТО ХОЛДИНГ” АД - Хасково

Фирма продавач: .....

# ГАРАНЦИОННА КАРТА

Изделие: .....

Фабр. номер ..... Дата на произв.:  
.....

Гаранционен срок:  
.....

Купувач: .....

.....  
(подпис)

Продавач:

(подпис)

Въведен в експлоатация на: .....  
(дата)

Сервизна организация/техник: .....  
(подпис и печат)

**Гаранционният срок е 12 месеца.**



6300 ██████████, ████████████████████ 67  
██████.: 038/662012, 661350, ███████: 038/661356  
e-mail: viadrus@erato.bg, www.erato.bg  
████████,███,████████████████████“10  
██████.: 02/9783990, 9787860, ███████: 02/9780744  
████.██ ████████████████████: 0888000887

██████████████: • ███████ ██████████ • █████ 038/662012  
████████: • █████████ ████████████████████ ███████ • █████. 0361/6 22 12